

## РАЗБРАСЫВАТЕЛЬ ПЕСКА Л-116-01 SAND SPREADER L-116-01



Предназначен для разбрасывания песка и песчано-солевых смесей по тротуарам и дорогам в осенне-зимнее время. Он представляет собой надежную, удобную в обслуживании и несложную по конструкции машину. Она необходима на каждом предприятии, занимающемся обслуживанием тротуаров и дорог в городах и поселках.

Агрегатируется с тракторами тягового класса 1,4; 0,6.

The machine is intended for spreading sand and sand-salt mixtures on sidewalks and roads in autumn and winter. It is a reliable, convenient in service and simple in design machine.

It is necessary for every company which is engaged in servicing of sidewalks and roads in cities and settlements.

It is coupled with tractors of 1,4; 0,6 drawbar category.

### ТЕХНИЧЕСКИЕ ХАРАКТЕРИСТИКИ

Производительность, т/час	0,5-2
Рабочая скорость, км/час	6-15
Транспортная скорость, до км/час	25
Рабочая ширина разбрасывания, м:	3-8
Грузоподъемность, т: трактор тяг. класса 1,4 трактор тяг. класса 0,6	0,6 т 0,4 т
Габаритные размеры, мм	1450 x 1160 x 1450
Масса, кг	200
Допускаемая влажность песка, %, не более	15

### TECHNICAL SPECIFICATION

Performance, t/h	0,5-2
Operating speed, km/h	6-15
Travelling speed, km/h up to	25
Operating width of spreading, m:	3-8
Load-carrying capacity, t.: tractor of 1,4 drawbar category tractor of 0,6 drawbar category	0,6 t 0,4 t
Overall dimensions, mm	1450 x 1160 x 1450
Weight, kg	200
Admissible moisture of sand, %, max	15

**ОТКРЫТОЕ АКЦИОНЕРНОЕ ОБЩЕСТВО  
«УПРАВЛЯЮЩАЯ КОМПАНИЯ ХОЛДИНГА  
«ЛИДСЕЛЬМАШ»**

231300, Республика Беларусь, Гродненская область  
г.Лида, ул. Советская,70



**РАЗБРАСЫВАТЕЛЬ ПЕСКА  
Л – 116 - 01**

Каталог сборочных единиц

## ТЕХНИЧЕСКИЕ ДАННЫЕ

<b>Наименование</b>	<b>Значение</b>
1 Производительность, м <sup>2</sup> /ч не менее	30...75тыс
2 Рабочая ширина захвата, м	3...8
3 Габаритные размеры, мм, не более	
- длина	1450
- ширина	1160
- высота	1450
4 Скорость движения км/ч, не более	
- рабочая	6-15
- транспортная, в загруженном состоянии	20
5 Масса машины, кг, не более	200
6 Грузоподъемность, кг, не более	
- для трактора класса 1,4	600
- для трактора класса 0,6 (недосып 300 мм от верха)	400

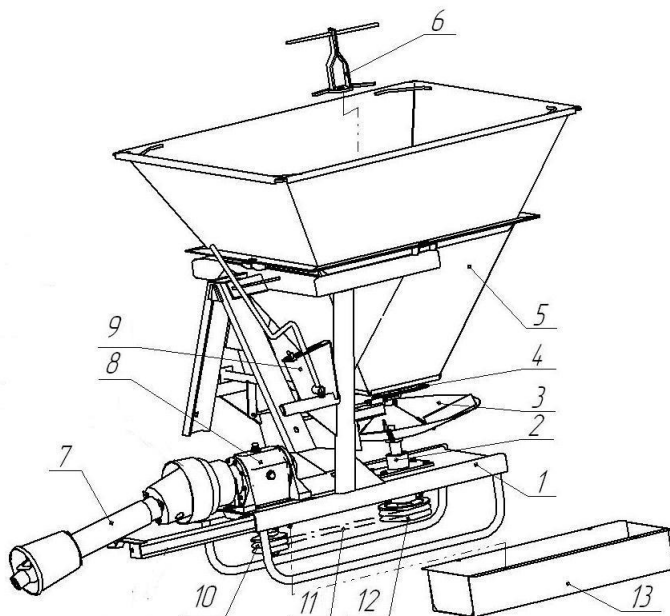

1- рама 116.00.010; 2 - опора 116.00.040; 3- диск рассеивающий 116.00.467; 4- устройство дозирующее; 5- бункер загрузочный 116.00.020; 6 - ворошитель 116.00.310; 7- Вал телескопический 116.00.090; 8 - редуктор РН 090.20.000-213; 9 - механизм управления заслонками; 10 – шкив 116.00.101-01; 11 – ремень А-1400 ГОСТ 1284.1-89; 12 - шкив 116.00.102-01; 13 – ограждение 116.00.080

**Рисунок 1 - Общий вид машины Л-116-01**



1-шайба; 2- шплинт; 3- отверстия регулировочные; 4- заслонка нижняя 116.00.120; 5- тяга 116.00.100; 6- окна выпускные; 7- заслонка верхняя 116.00.110

**Рисунок 2 - Устройство дозирующее**



# ЕВРАЗИЙСКИЙ ЭКОНОМИЧЕСКИЙ СОЮЗ ДЕКЛАРАЦИЯ О СООТВЕТСТВИИ

**Заявитель** Открытое акционерное общество «Управляющая компания холдинга «Лидсельмаш»,

Республика Беларусь, 231300, Гродненская обл. г. Лида, ул. Советская, 70, телефон +375 154 525987, факс +375 154 524813, E-mail: [lidselmash@rambler.ru](mailto:lidselmash@rambler.ru)

место нахождения (юридический адрес), адрес места осуществления деятельности зарегистрировано в Едином государственном регистре юридических лиц и индивидуальных предпринимателей с регистрационным номером 500021638,

в лице генерального директора Вашкевича Юрия Эдвардовича

**заявляет, что продукция: машины и оборудование для коммунального хозяйства - разбрасыватель песка Л-116-01**

**изготовленная** открытым акционерным обществом «Управляющая компания холдинга «Лидсельмаш»,

Республика Беларусь, Гродненская обл., г. Лида, ул. Советская, 70;

место нахождения (юридический адрес), адрес места осуществления деятельности

по техническим условиям ТУ ВУ 500021638.036-2012 "Разбрасыватель песка Л-116-01";

код ТН ВЭД ЕАЭС 8479 10 000 0;

серийный выпуск

**соответствует требованиям** технического регламента Таможенного союза «О безопасности машин и оборудования» (ТР ТС 010/2011).

**Декларация о соответствии принята на основании:** протокола испытаний по показателям безопасности № 242 ПБ/7-2015 ИЦ от 14.12.2015 испытательного центра Государственного учреждения «Белорусская машиноиспытательная станция» (аттестат аккредитации № ВУ/112 02.1.0.0037); сертификата соответствия системы менеджмента качества изготовителя требованиям СТБ ISO 9001-2009 № ВУ/112 05.01.002 00670 от 03.04.2006, выданного НП РУП «БелГИСС» (аттестат аккредитации № ВУ/112 02.01).

Схема декларирования соответствия - бд.

**Дополнительная информация:** Обозначение и наименование примененных стандартов: ГОСТ 12.2.003-91 "Система стандартов безопасности труда. Оборудование производственное. Общие требования безопасности" (пп. 1.1, 1.3-1.5, 2.1.1-2.1.5, 2.1.7, 2.1.9, 2.5.1-2.5.3); ГОСТ 12.2.011-2012 "Система стандартов безопасности труда. Машины строительные, дорожные и землеройные. Общие требования безопасности" (пп. 3.1-3.3, 3.8, 3.10, 10.5, 10.6, 11.1, 11.7, 13.1); СТБ ГОСТ Р 50631-2002 "Машины для городского коммунального хозяйства и содержания дорог. Специальные требования безопасности" (п. 3.2); СТБ ЕН 13021-2006 "Машины для зимнего содержания дорог. Требования безопасности. (пп. 5.1.1, 7.1, 8). Гарантийный срок 24 месяца, если иное не предусмотрено договором. Срок службы не менее 6 лет.

**Декларация о соответствии действительна с даты регистрации по 26.01.2022 включительно.**



**Вашкевич Юрий Эдвардович**

Регистрационный номер декларации о соответствии:

**ЕАЭС № ВУ/112 11.01. ТР010 042 00273**

Дата регистрации декларации о соответствии **27.01.2017**